

平成24年度 ミカサ杯中学校バレーボール大会

開催要項・組み合わせ・結果

1 期 日 平成24年9月8日(土)・9日(日)

2 会 場

男子 旭川市立六合中学校 (A・Bコート) <9/8> 開場 8:00 開会式 8:30 試合開始 9:00
 旭川市立北門中学校 (A・Bコート) <9/9> 開場 8:00 試合開始 9:00

女子 旭川市立忠和中学校 (A・Bコート) <9/8> 開場 8:00 開会式 8:30 試合開始 9:00
 旭川市立明星中学校 (C・Dコート) <9/8> 開場 8:00 開会式 8:30 試合開始 9:00
 旭川市立神居中学校 (A・Bコート) <9/9> 開場 8:00 試合開始 9:00
 旭川市立神居東中学校 (C・Dコート) <9/9> 開場 8:00 試合開始 9:00

男子研修リーグ<1日目>

- ・永山南中の棄権により、1日目は研修リーグとする。ただし、今回はシードのこともあるのでシードの参考にはする。
- ・ラインジャッジは2試合目以降は、ブロック内で行う。

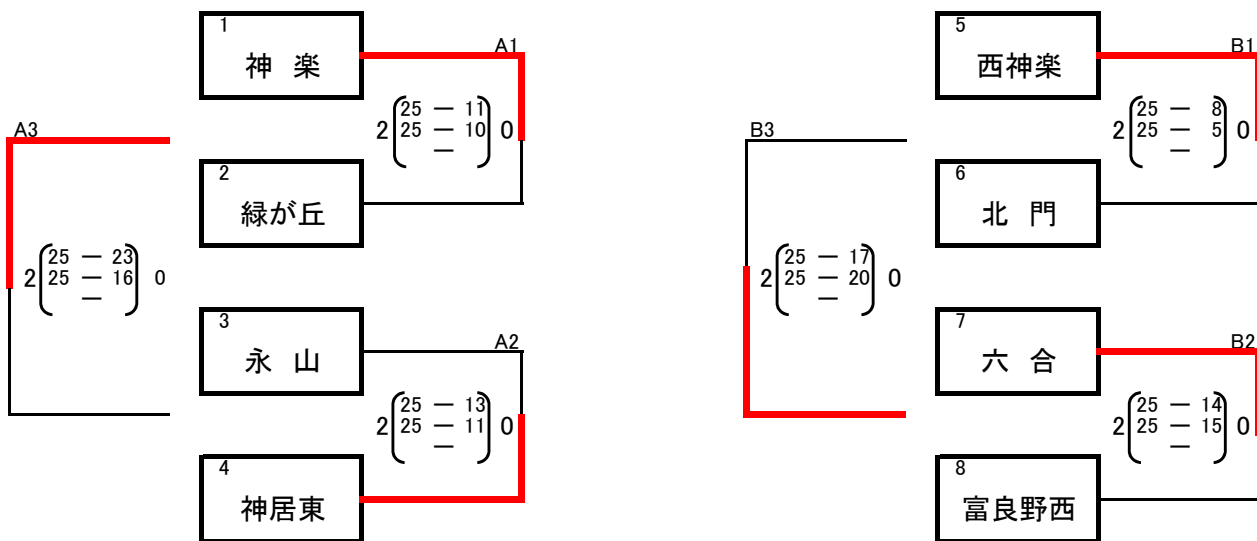

男子決勝トーナメント戦<2日目>

- ・ラインジャッジは2試合目以降は前の試合の負けチームが行う

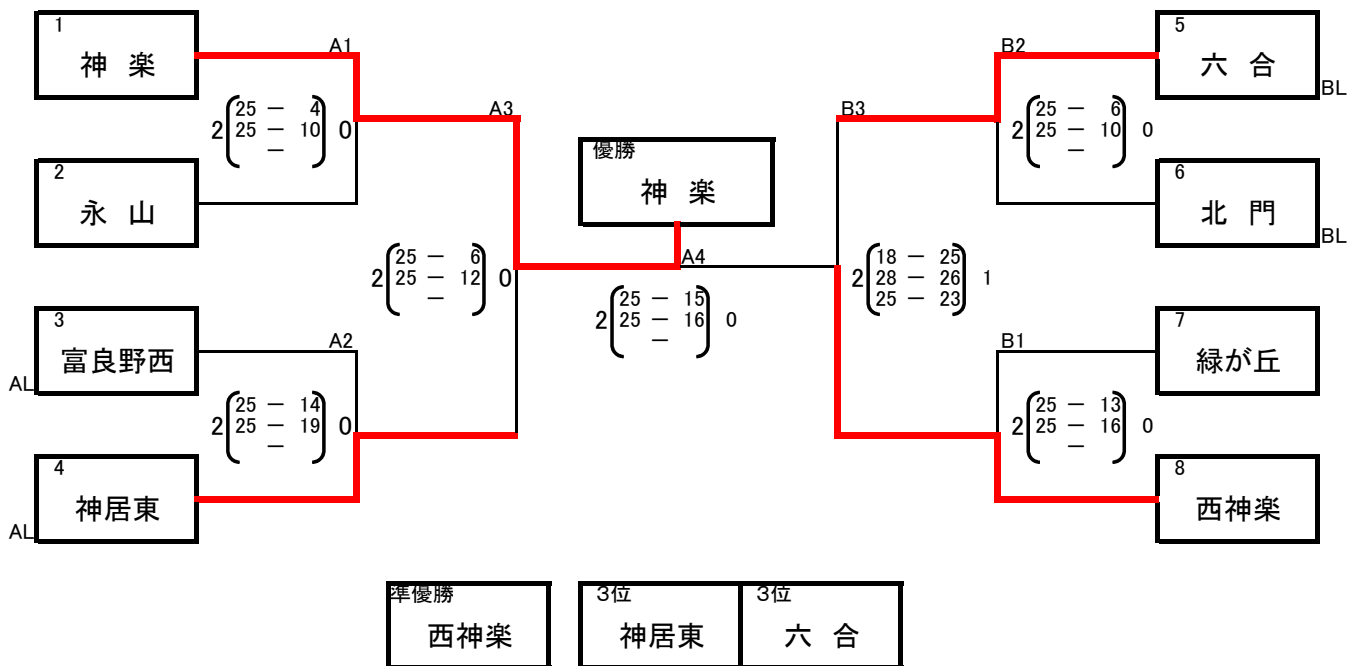

競技委員長 坂田 幸親
 審判委員長 小嶋 栄次
 総務委員長 五十嵐 敬

女子予選ブロック戦<1日目>

- 全てのブロックで、予選の順位をつける。
- シードに選ばれたチームと、各ブロックで1位(2勝0敗の場合)のチームはシードされる。
- 各ブロック最下位のチームは決勝トーナメントには進出できない。
- 3チームブロックで勝敗が同じ場合は、セット率・得点率で順位を決める。
- ラインジャッジは別に指定する。

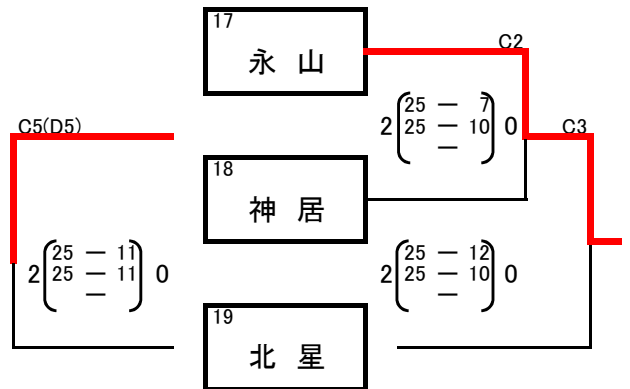
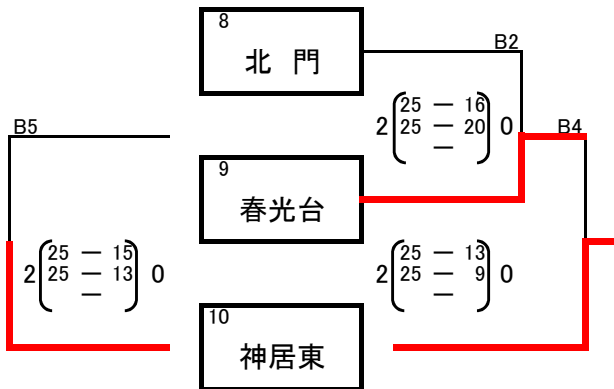
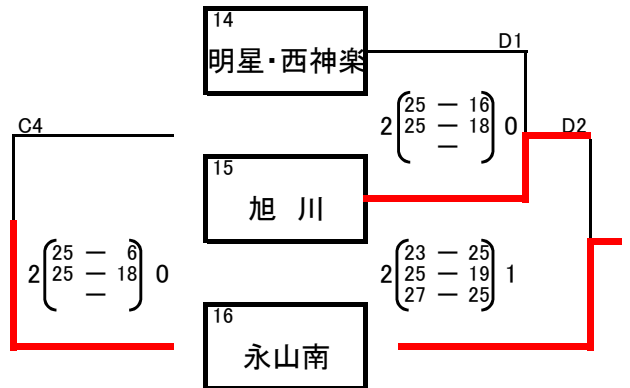
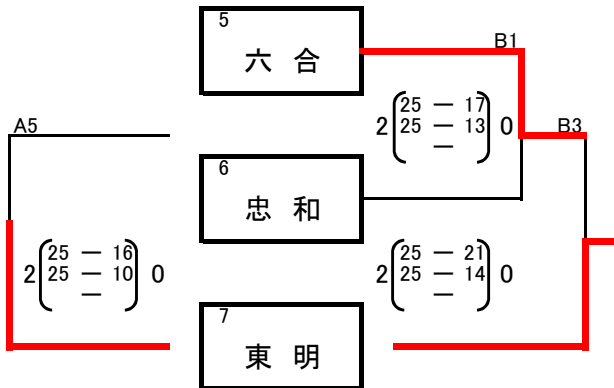
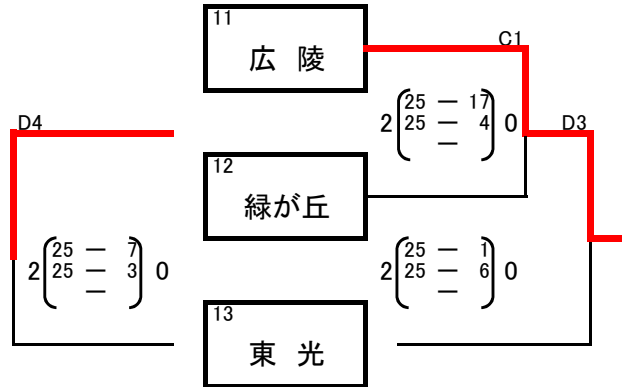
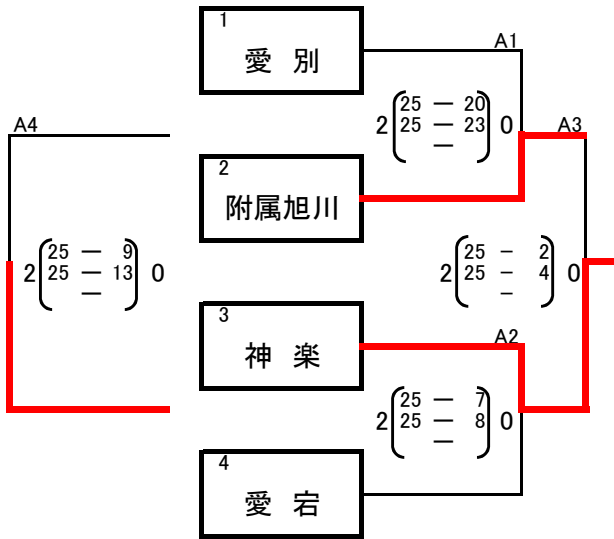

A・Bコート「忠和中学校」
 競技委員長 伊藤 洋貴
 審判委員長 内山 佳苗
 総務委員長 玉置 英樹

C・Dコート「明星中学校」
 競技委員長 歌田 孝
 審判委員長 新庄 元幸
 総務委員長 水牧 幸夫

女子決勝トーナメント戦<2日目>

・ラインジャッジは2試合目以降は前の試合の負けチームが行う。

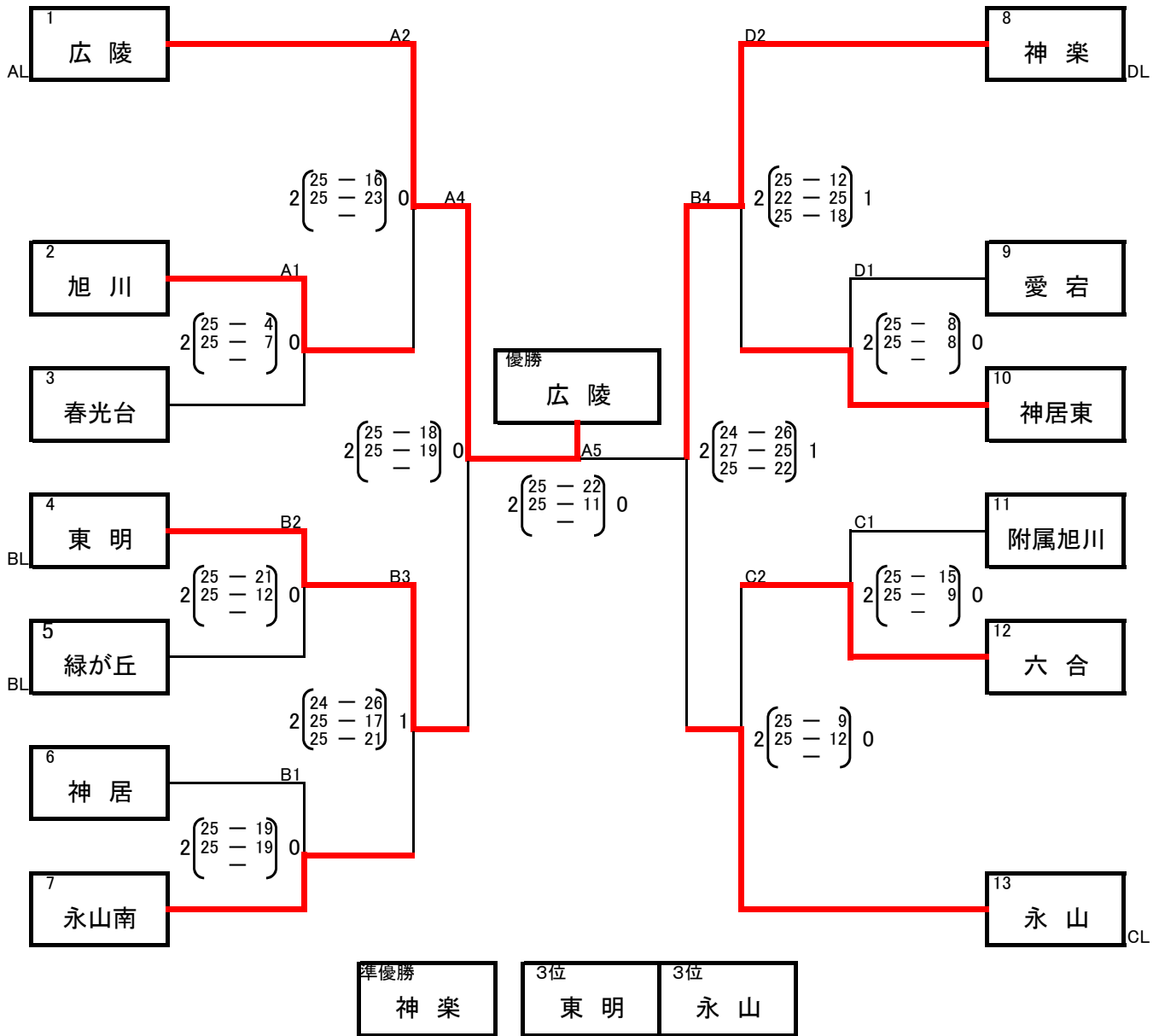

A・Bコート「神居中学校」
 競技委員長 畠 雅義
 審判委員長 新庄 元幸
 総務委員長 水牧 幸夫

C・Dコート「神居東中学校」
 競技委員長 伊藤 洋貴
 審判委員長 内山 佳苗
 総務委員長 玉置 英樹

今回の組み合わせを送るときに、10月以降の大会の使用球(男子:ミカサ, 女子:モルテン)について書かせていただきました。その後緊急に連絡があり、平成25年度中体連の使用球が変更となりました。それを受け、今後の大会もそれに合わせて進めていきたいと考えています。

**10月以降の大会の使用球は、
 男子 ⇒ モルテン , 女子 ⇒ ミカサ となります。**

ボールを購入した学校もあり、ご迷惑をおかけしますが、よろしくお願いいたします。なお変更の理由については、今までは使用球については連盟別に決定していたものが、来年度より全て統一していくことになり、来年度についてはすべてのカテゴリーで、男子:モルテン, 女子:ミカサとなったようです。