

第17回北海道スポーツ少年団バレーボール交流大会上川管内予選 組み合わせ

【女子の部】

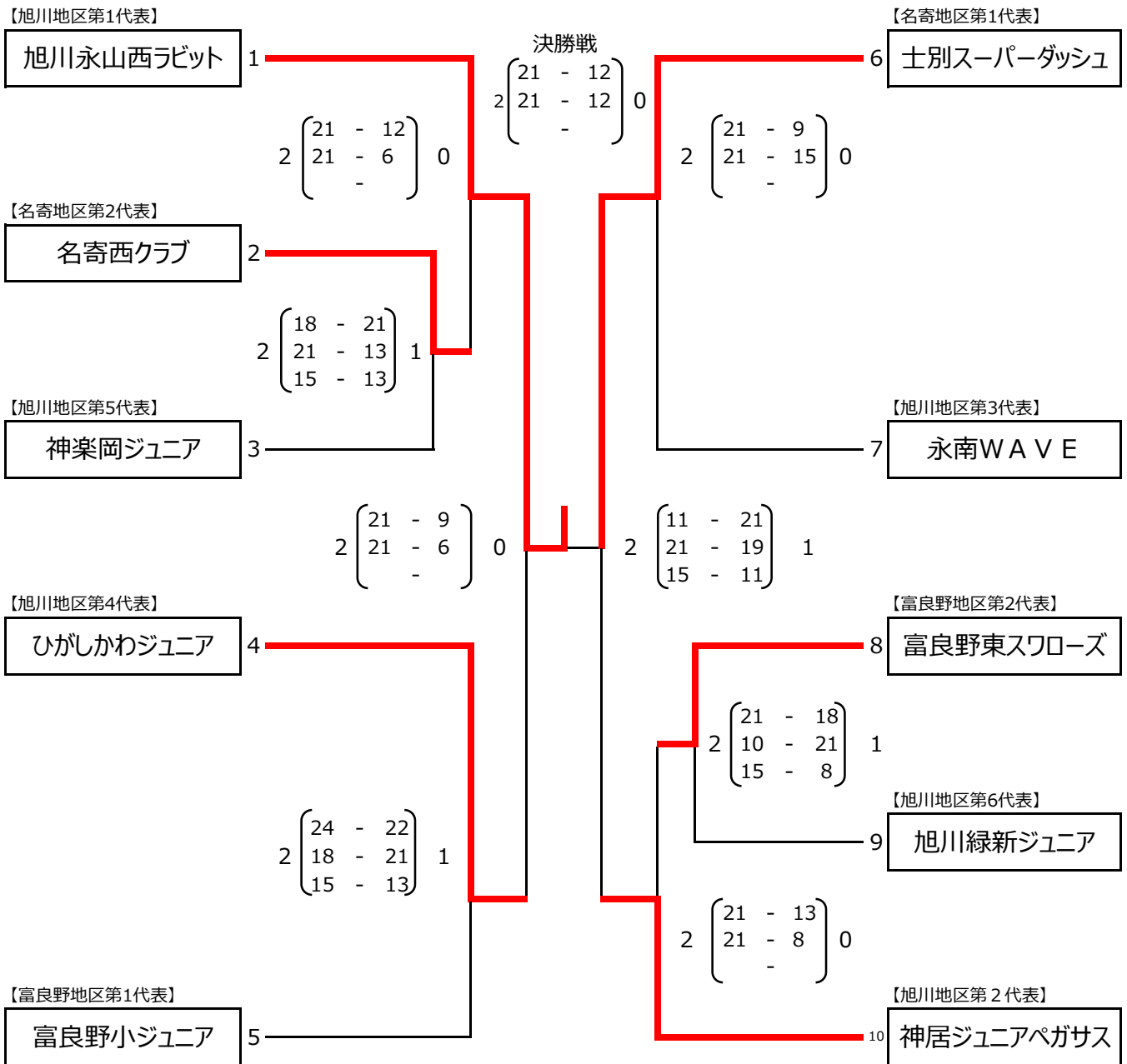

【男子の部】

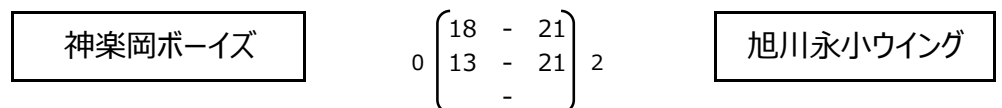

- ☆線審・点示については第1試合以降は前ゲームの負けチームで担当する。
- ☆試合時刻は定めない。試合間は15分を上限に進行する。
- ☆男子については、1試合で終了するためコート表彰を行う。
- ☆床拭き用のタオルは試合に出ている選手が用意をする。(基本的にセット間、タイム以外にはモップは入れない)
- ☆1回戦敗退のチーム等による交流戦を、当該チームによる協議の元実施する。
- ☆ボールーミカサ (MVA500)
- ※ベンチ入りは12名。フロアでの応援不可。 ※アップ会場は第2・4体育館 (第4体育館はボール使用不可)